

一般男子A級シングルス (MAS)

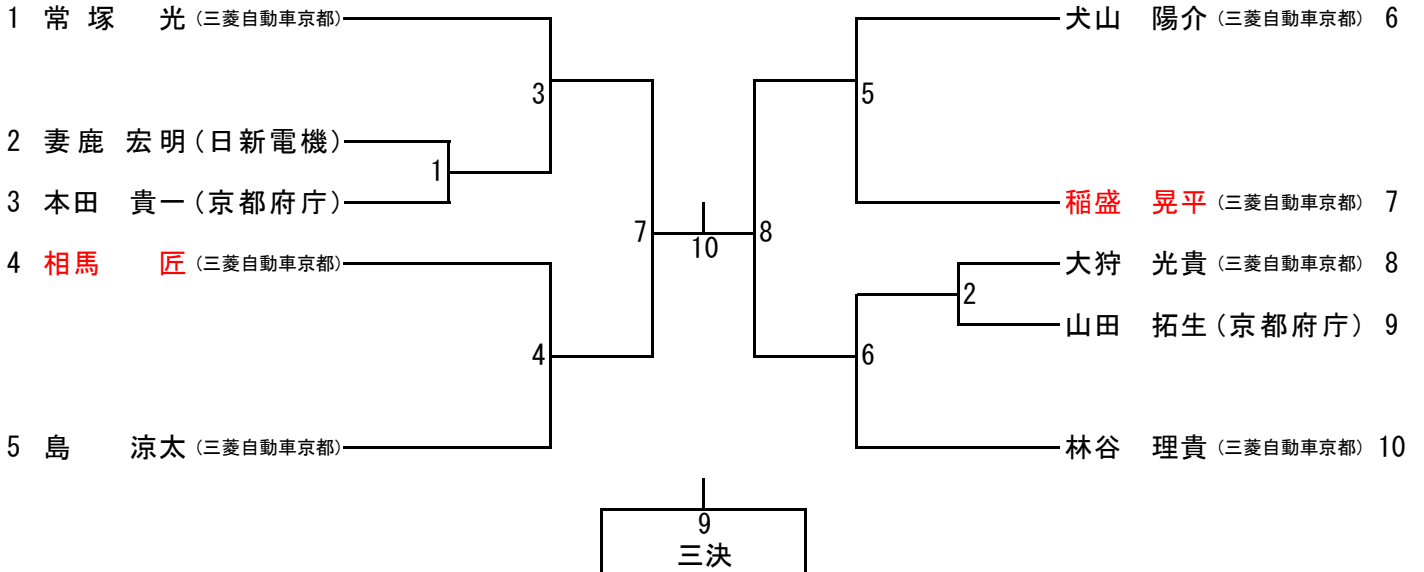

一般男子A級ダブルス (MAD)

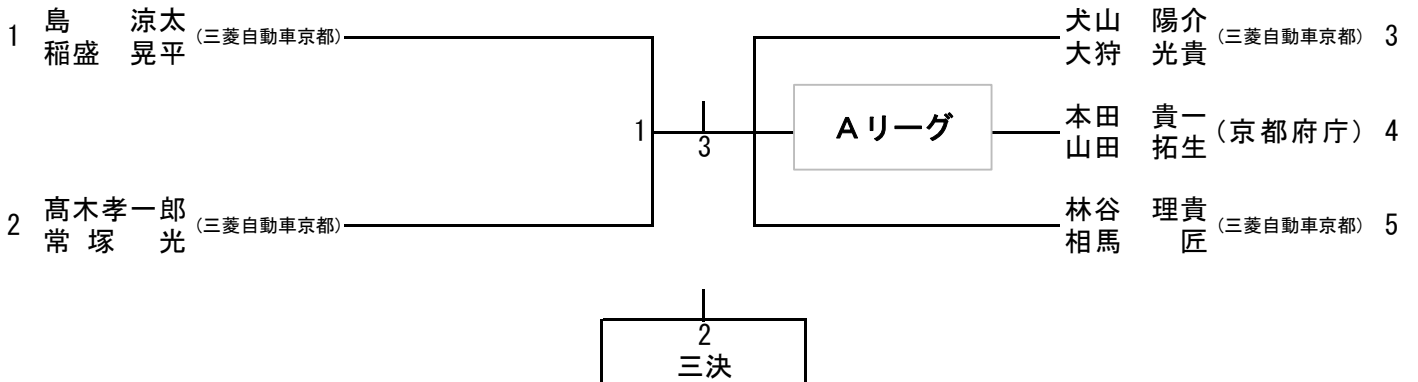

一般男子A級ダブルスAリーグ (MADA)	犬山 大狩	本田 山田	林谷 相馬	勝-敗	順位
犬山 陽介 大狩 光貴 (三菱自動車京都)		3	1		
本田 貴一 山田 拓生 (京都府庁)			2		
林谷 理貴 相馬 匠 (三菱自動車京都)					

一般男子B級シングルス(MBS)

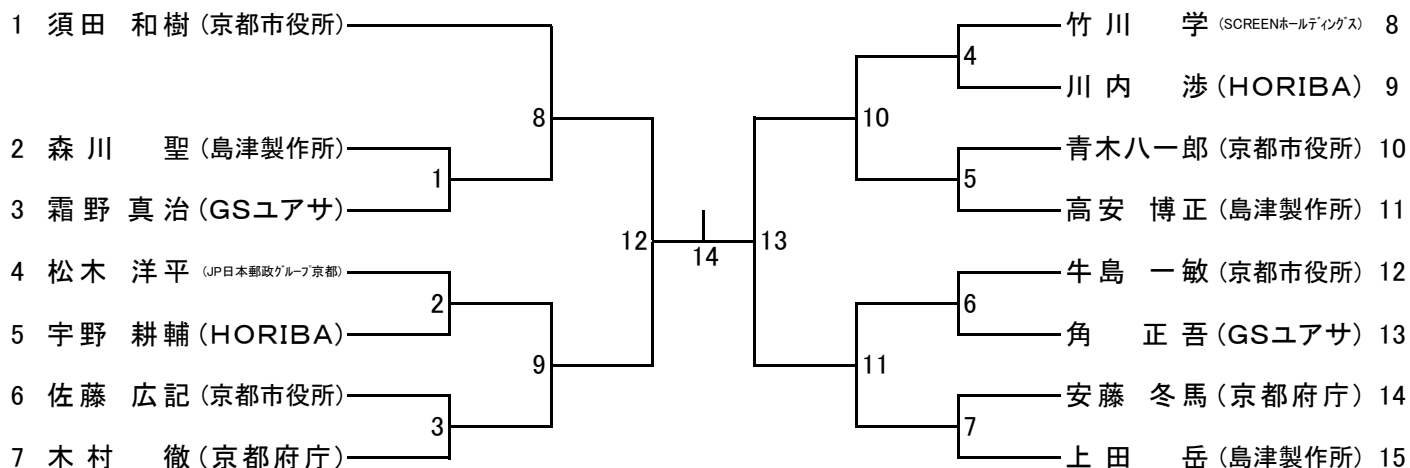

ランキングポイントの基準に満たない為3位決定戦は行いません  
 上位2名は今年度の後期個人戦はA級に指定します

一般男子B級ダブルス(MBD)

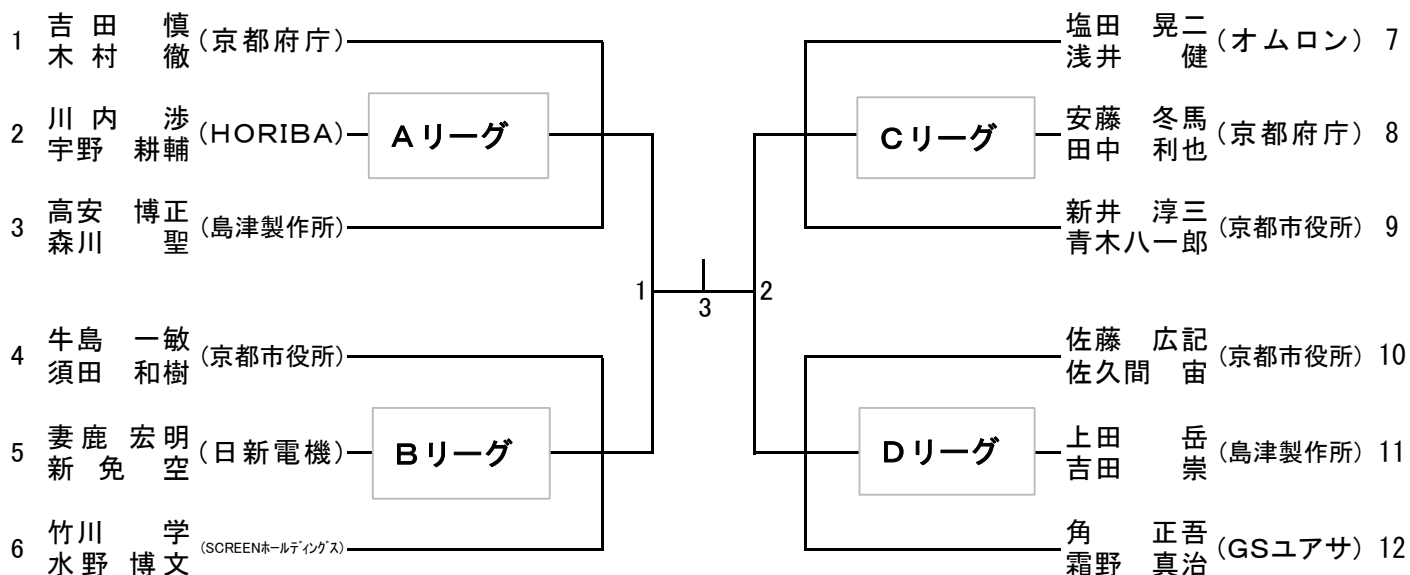

ランキングポイントの基準に満たない為3位決定戦は行いません  
 上位2組は今年度の後期個人戦はA級に指定します

一般男子B級ダブルス(MBD)

一般男子B級ダブルスAリーグ (MBDA)	吉田 木村	川内 宇野	高安 森川	勝-敗	順 位
吉田 慎 木村 徹 (京都府庁)		3	1		
川内 涉 宇野 耕輔 (HORIBA)			2		
高安 博正 森川 聖 (島津製作所)					

一般男子B級ダブルスBリーグ (MBDB)	牛島 須田	妻鹿 新免	竹川 水野	勝-敗	順 位
牛島 一敏 須田 和樹 (京都市役所)		3	1		
妻鹿 宏明 新免 空 (日新電機)			2		
竹川 学 水野 博文 (SCREENホールディングス)					

一般男子B級ダブルスCリーグ (MBDC)	塩田 浅井	安藤 田中	新井 青木	勝-敗	順 位
塩田 晃二 浅井 健 (オムロン)		3	1		
安藤 冬馬 田中 利也 (京都府庁)			2		
新井 淳三 青木 八郎 (京都市役所)					

一般男子B級ダブルスDリーグ (MBDD)	佐藤 佐久間	上田 吉田	角 霜野	勝-敗	順 位
佐藤 広記 佐久間 宙 (京都市役所)		3	1		
上田 岳 吉田 崇 (島津製作所)			2		
角 正吾 霜野 真治 (GSユアサ)					

一般男子C級シングルス(MCS)

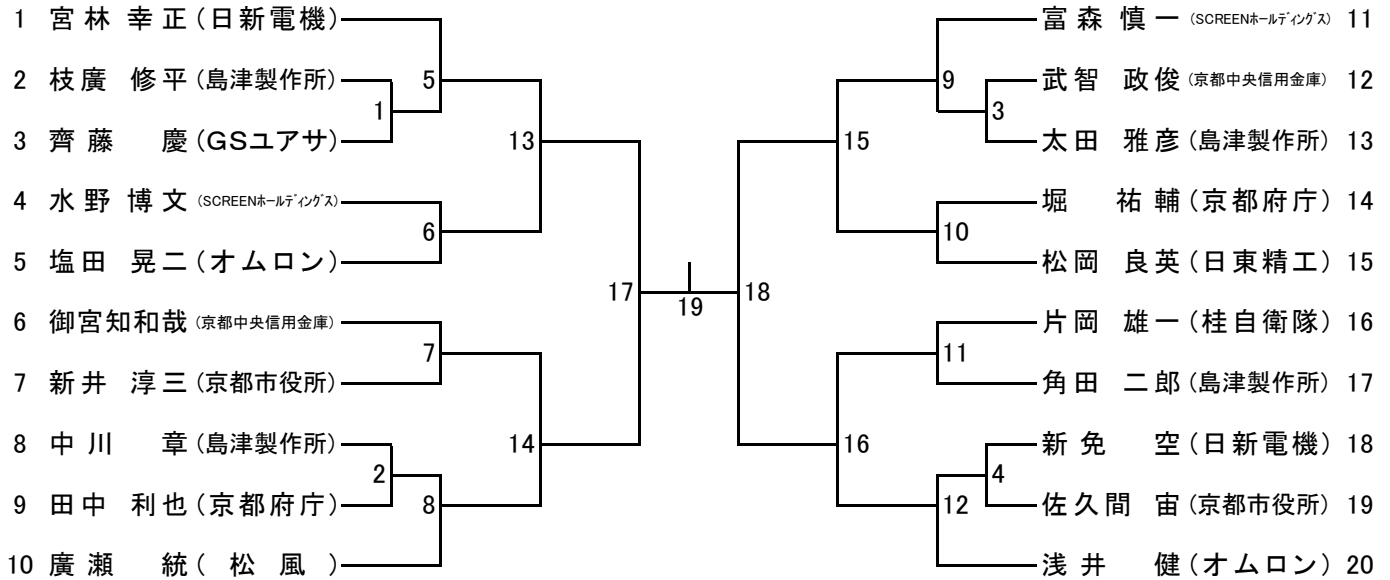

上位2名は今年度の後期個人戦はB級に指定します

一般男子C級ダブルス(MCD)

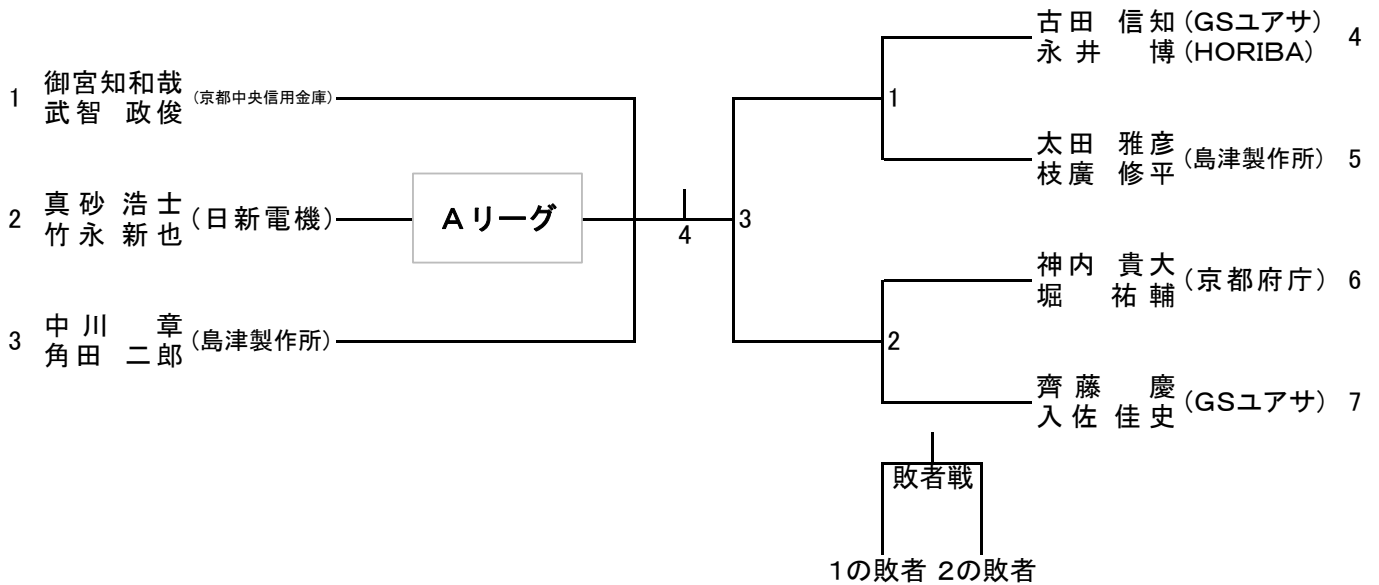

一般男子C級ダブルスAリーグ (MCD A)	御宮知 武智	真砂 竹永	中川 角田	勝-敗	順 位
御宮知和哉 武智 政俊 (京都中央信用金庫)		3	1		
真砂 浩士 竹永 新也 (日新電機)			2		
中川 章 角田 二郎 (島津製作所)					

一般男子D級シングル(MDS)

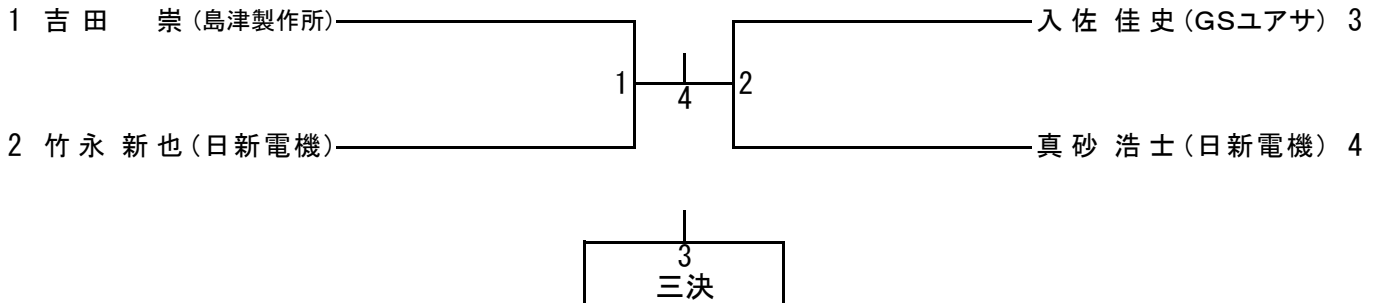

一般女子A級シングルス(WAS)

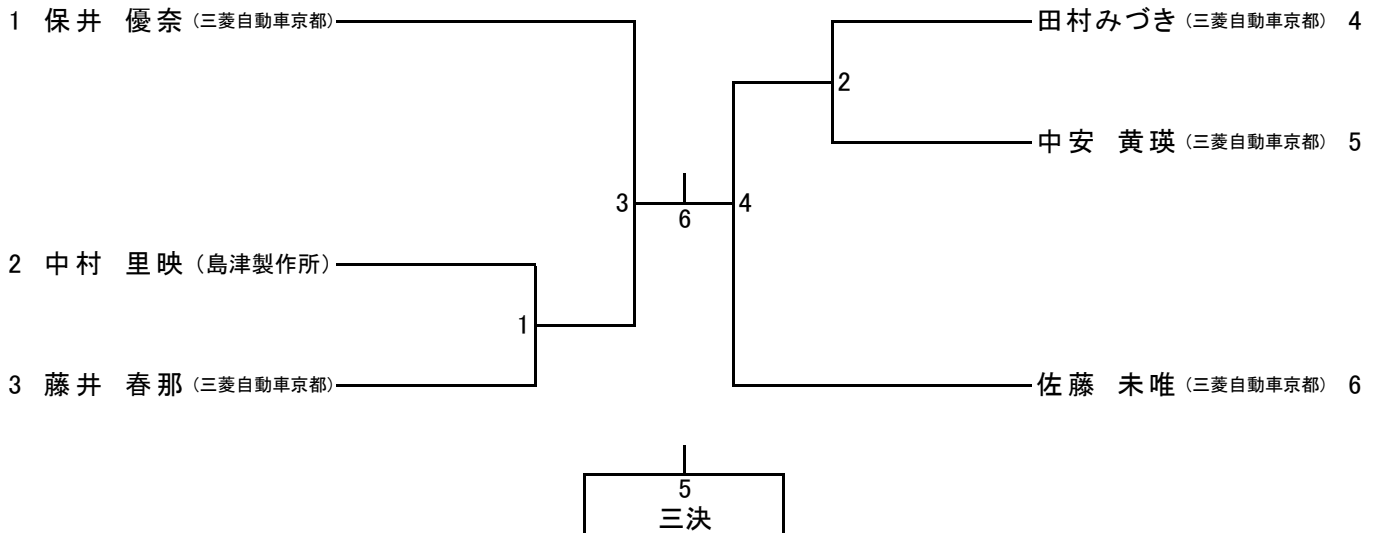

一般女子A級ダブルス(WAD)

一般女子ダブルス (WAD)	田村 藤井	保井 中安	中村 中矢	勝-敗	順位
田村みづき 藤井 春那 (三菱自動車京都)		3	1		
保井 優奈 中安 黄瑛 (三菱自動車京都)			2		
中村 里映 中矢 祐子 (島津製作所)					

50歳以上男子シングルス(50MS)

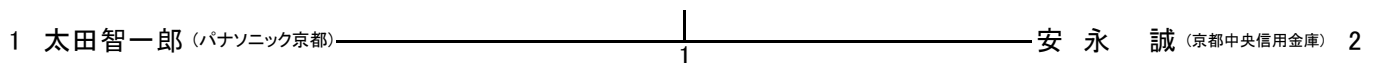

### 40歳以上男子シングルス(40MS)

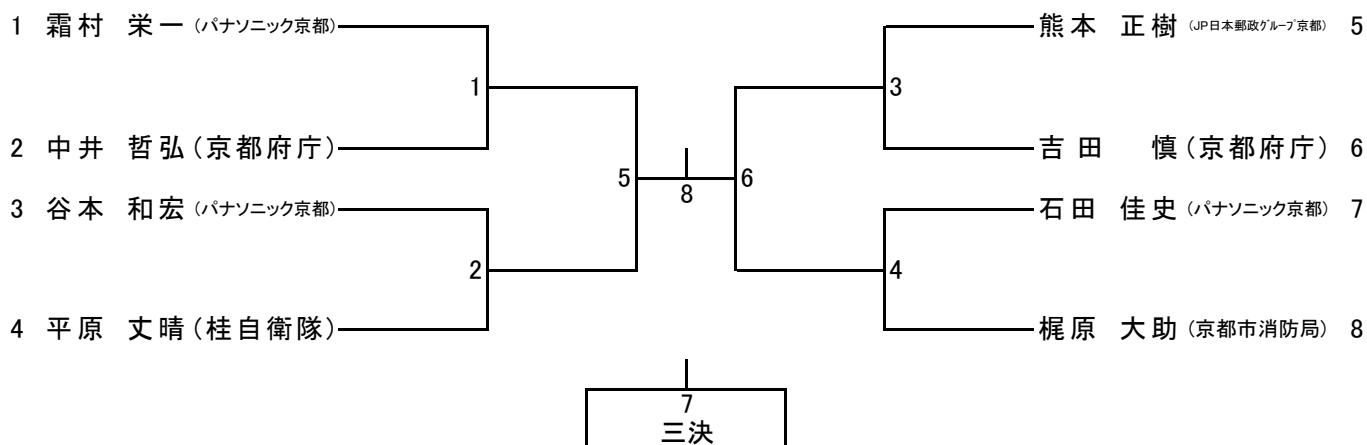

### 40歳以上男子ダブルス(40MD)

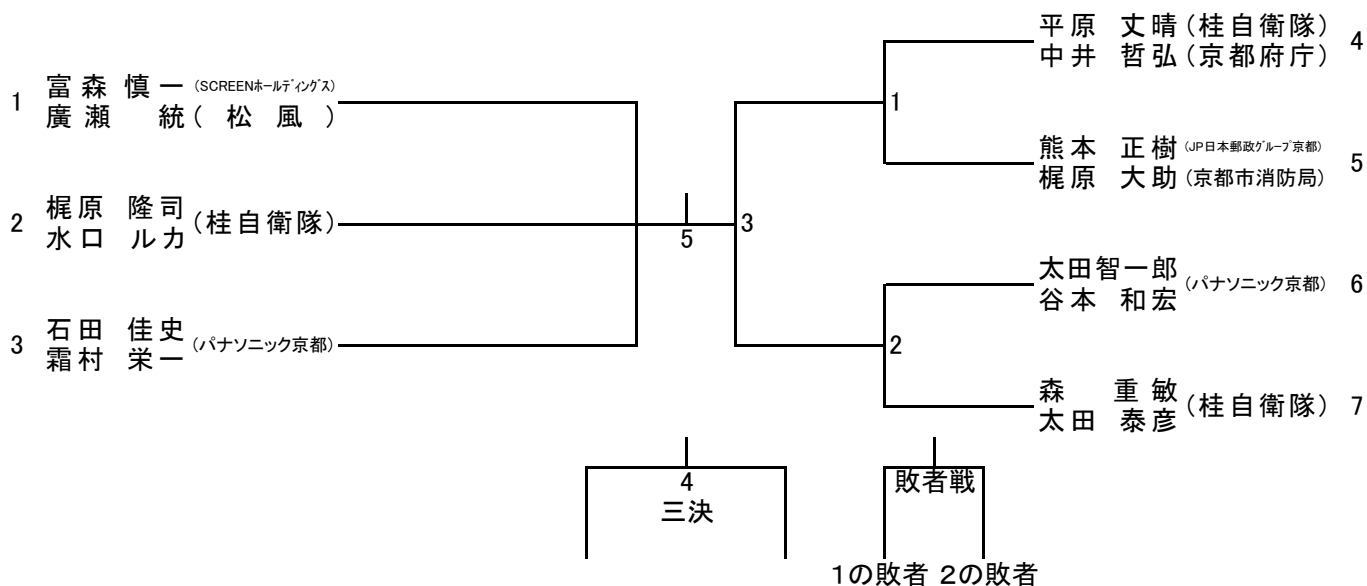

男子40歳ダブルスAリーグ (40MDA)	富森 廣瀬	梶原 水口	石田 霜村	勝-敗	順位
富森 慎一 廣瀬 統 (SCREENホールディングス・松風)		3	1		
梶原 隆司 水口 ルカ (桂自衛隊)			2		
石田 佳史 霜村 栄一 (パナソニック京都)					

